

Anschlussplan

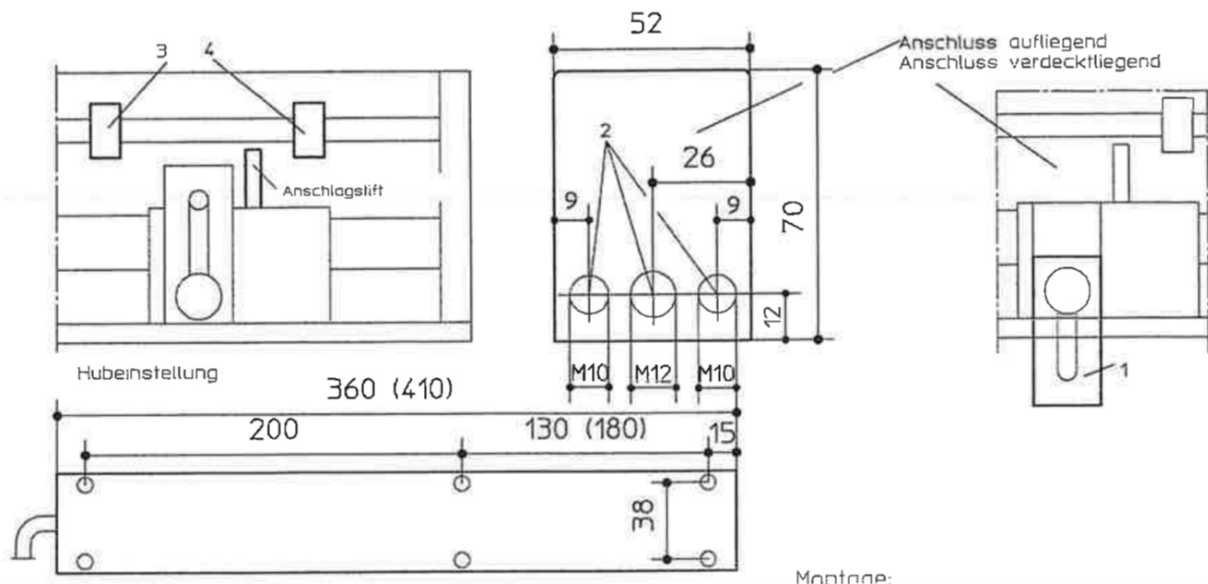

E205/230V, E206/230V



MECHANISCHE UND ELEKTRISCHE DATEN

Hub:	max. 70 mm (120 mm)
Hub eingestellt auf:	ca. 42 mm (92 mm)
Laufzeit:	ca. 45 sek für 70 mm
Schutzart:	IP54
- nur für trockene Räume -	
Kabel:	5x0,75 mit GN/YE, 2m
Betriebsspannung:	230V AC
Stromaufnahme:	0,6A
Leistungsaufnahme:	138V A
Kurzzeitbetrieb:	7 Minuten
Temperaturbereich:	-20 bis +70 Grad Celsius
Zug- und Druckkraft:	2000N bei 230V AC
Gerätesicherung:	F0,8A (selbsthaltender Thermoschalter in Wicklung integriert)

BESTELLNUMMER: E-ANTRIEB E212R1/230V AC

E205/230V:	EV1	04825
	d.br	53169
	W9010	27097
	W9016	27099
E206/230V:	EV1	43578
	d.br	53173
	W9010	27117
	W9016	27121

Gruppenschaltung: max. 6 Antriebe
Bei mehr als 6 Motoren mit Zusatzsteuergerät E202-Z1 gem. Plan 45002/9-961

WARTUNG

Der Motor muss zugänglich montiert und je nach Beanspruchung nachgefettet werden. Spindel mit Molykote-Fett, Schaltstange und Gleitflächen mit Vaseline fetten.

Der E-Antrieb ist vor Bauschmutz und Strahlwasser zu schützen.

MONTAGE

1. Beschlageinbau nach entspr. Einbauplänen vornehmen. z.B. E205 mit OL100
Horizontalmontage 40408/0-30
Vertikalmontage 40408/0-20
oder Sonderzeichnung gem. Stückliste
2. Einbauposition festlegen.
3. Motorhaube abnehmen.
4. Bei verdeckt. Öffnern: Abschlussfahne „1“ ausfahren und einklemmen.

5. Motor an allen 6 Befestigungslöchern am Blendrahmen oder Baukörper anschrauben.
 Zulässige Schraubentypen:
 Senkholzschr. 5*L DIN 97 oder 7997
 Senkblechschr. 4,8*L DIN 7972 oder 7982
 Senkschr. M5*L DIN 963 oder 965
 Länge „L“ so wählen, dass die auftretenden Kräfte sicher übertragen werden.
 Bei aufliegenden Öffnern: Beschlag-Anschlussstange (M10/M12) in entspr. Durchgang „2“ montieren.

6. Elektrischer Anschluss siehe Rückseite. Dazu GEZE-Einstellgerät Art.Nr. 54371 empfohlen. Für Richtungsänderungen die graue und schwarze Ader vertauschen.

7. Hubeinstellung: Motoren einzeln einstellen.
 Hubeinstellung mit den Stellringen „3“ und/oder „4“ vornehmen. (Schlüssel ist beige packt.) Der Motor muss bei geöffnetem und geschlossenem Fenster über die eingebauten Endschalter abschalten. Dies ist unbedingt sicherzustellen. Hubeinstellungs-Überprüfung durch 3-maligen Probelauf.

9. Motorhaube montieren.

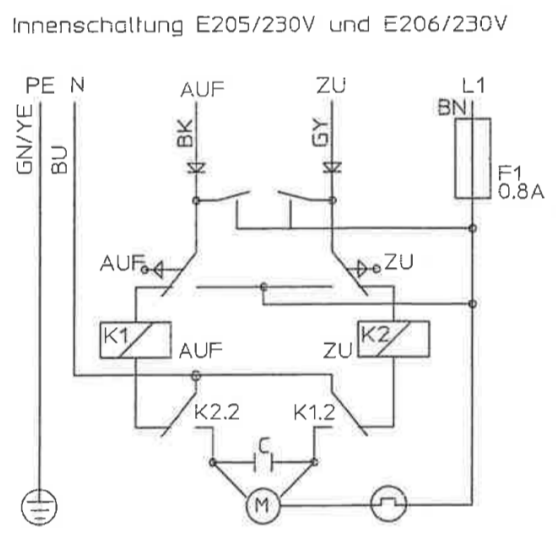
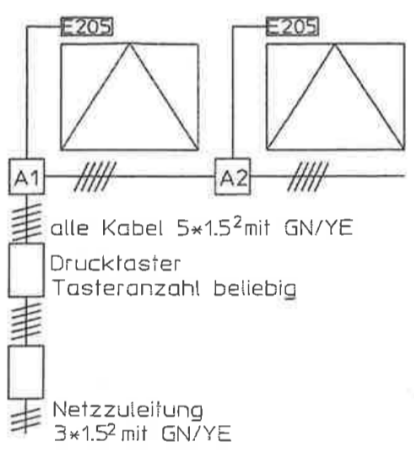

Anschluss Taster

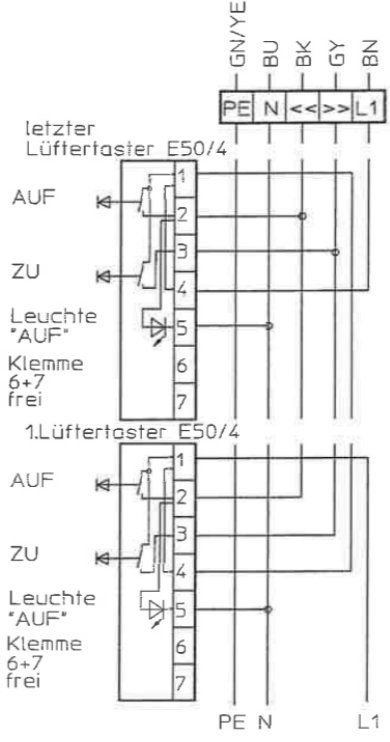
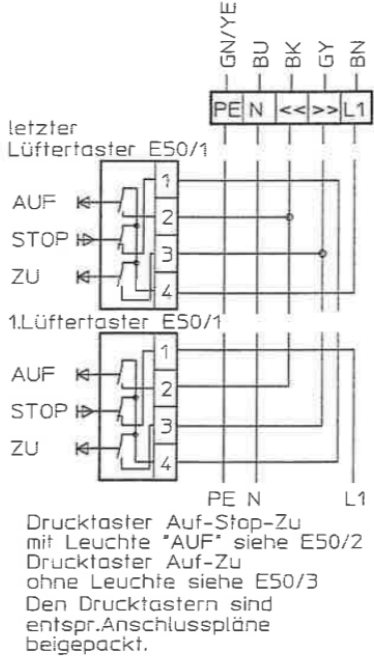

Bei Kombination mit Fremdfabrikaten übernehmen wir keine Gewähr- und Serviceleistungen.

Leitungsverlegung und Anschluss nur durch zugelassene Elektrofirma.

Zur Information des Elektrikers: Diesen Plan am Gerät befestigen.

Anschluss Rauchschalter siehe Anschlussplan 45014/9-954

ADERN-FARBEN:

- NB = brown = braun
- BK = black = schwarz
- BU = blue = blau
- GN/YE = green/ yellow = grün/ gelb